

ИНСТРУКЦИЯ ПО СБОРКЕ МАНГАЛА «ROOF GRILL»

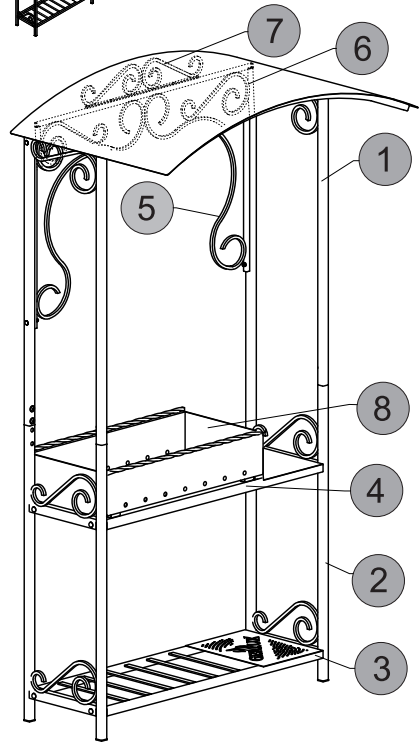

Внимание!
В процессе сборки изделия следует руководствоваться данной инструкцией и соблюдать правила техники безопасности. Наши инженеры постарались сделать сборку максимально простой, однако, если Вы испытываете затруднения – доверьте работу специалисту.

В комплект поставки входят составные части мангала, крепежные элементы и данная инструкция по сборке.

Перечень деталей:

- 1 Опора боковая (верхняя) 2шт.
- 2 Опора боковая (нижняя) 2шт.
- 3 Рама нижняя 1шт.
- 4 Рама средняя 1шт.
- 5 Решетка декоративная 1шт.
- 6 Надставка декоративная 1шт.
- 7 Крыша 1шт.
- 8 Жаровня 1шт.

Таблица 1

Позиция на чертеже	A	B	C	D	E	F	G	H	I	J	K	L
Вид крепежа												
Название	Заглушка	Заглушка	Шайба	Шайба	Гайка	Гайка	Винт	Винт	Винт	Винт	Винт	Стяжка
Размер	25x25	20x20	M8	M6	M8	M6	M8x16	M8x60	M6x30	M6x35	M6x50	30x50
Количество	4 шт.	4 шт.	16 шт.	14 шт.	8 шт.	14 шт.	8 шт.	8 шт.	6 шт.	4 шт.	4 шт.	4 шт.

Мангал ROOF GRILL следует устанавливать на ровных твёрдых устойчивых поверхностях. Всегда следите за надёжностью и исправностью крепежа и деталей изделия. Не допускайте эксплуатации мангала в частично-собранном или поврежденном состоянии. Поврежденные детали и крепеж подлежат незамедлительной замене.



Изготовитель: ООО «Возрождение»
192241, Россия, г. Санкт-Петербург,
ул. Софийская, 66

Горячая линия
+7 (812) 309-90-99

1. Схема сборки мангала

На общей схеме изделия изображены составные элементы в разнесённом виде и обозначены места установки крепежа.

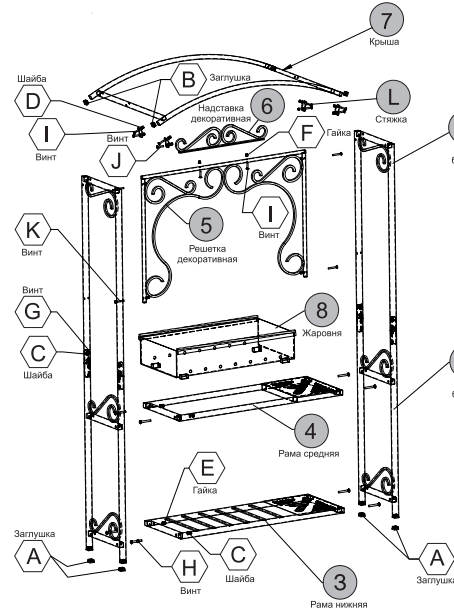

2. Схема сборки боковой опоры

На рисунке 3 изображена схема сборки боковой опоры. Сборку целесообразно проводить следующим образом: соединить согласно схеме детали «Опора боковая нижняя» (2) и «Опора боковая верхняя» (1), затем скрепить винтами (G+C). Сборку упрощает наличие направляющих в детали «Опора боковая нижняя» (2). Правильно собранная опора должна соответствовать изображенной на схеме. Аналогично собрать вторую опору.

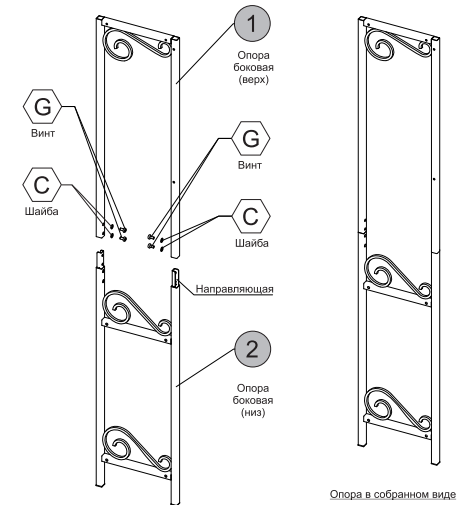

3. Схема сборки основания мангала

На рисунке 4 изображена схема сборки основания мангала. Поскольку детали имеют значительные габариты, рекомендуется сборку производить вдвоём, или выполнять её горизонтально, уложив детали так, как показано на схеме. После раскладки деталей произвести соединение деталей «Рама нижняя»(3) и «Опора боковая нижняя»(2), затем соединить деталь «Рама средняя»(4) и «Опора боковая верхняя»(1), после чего соединить получившуюся сборку со второй боковой опорой аналогичным образом. Если сборка производилась в горизонтальном положении – установить изделие в рабочее положение.

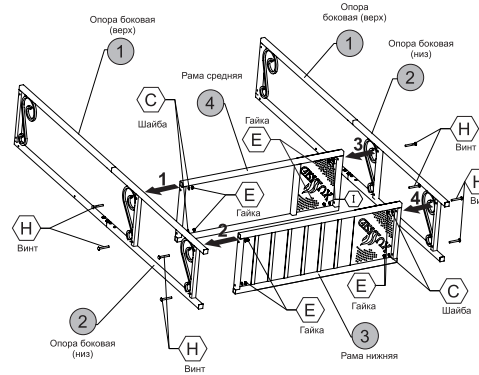

4. Установка задней декоративной решетки

На схеме 5 показан монтаж детали «Решетка декоративная»(5). Последовательность сборки: совместить отверстия в детали «Решетка декоративная»(5) и в обеих деталях «Опора боковая верхняя»(1) согласно схеме, затем соединить детали при помощи указанного крепежа.

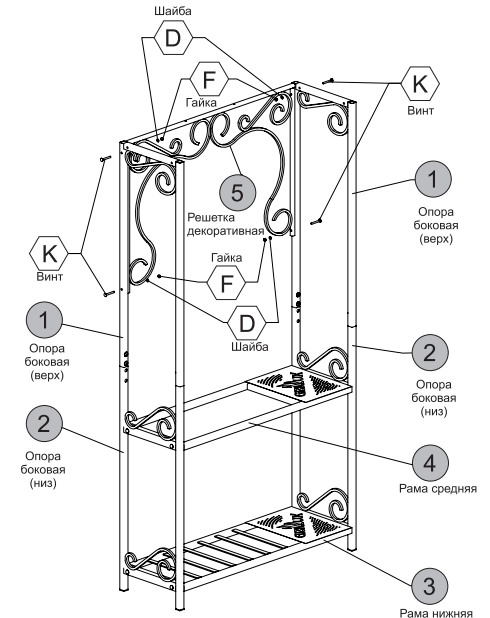

5. Схемы установки декоративной надставки

Последовательность сборки: Установить деталь «Надставка декоративная» (6) согласно схеме, совместив, при этом, отверстия в устанавливаемой детали и в детали «Решетка декоративная» (5). Произвести соединение деталей посредством крепежа, указанного на схеме.

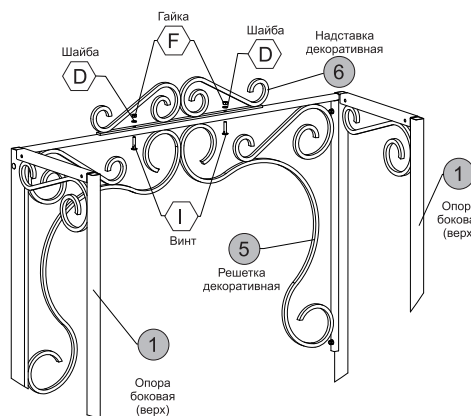

6. Схемы установки декоративной надставки

В соответствии со схемой установить 4 детали «Стяжка» (L) и соединить с деталью «Крыша» (7) при помощи обозначенного крепежа.

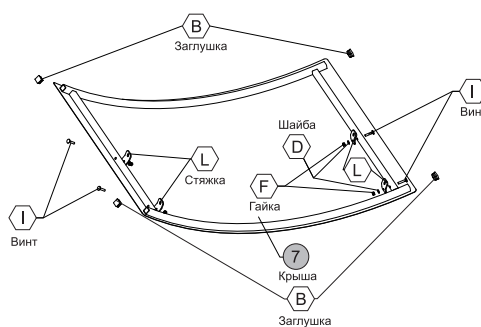

8. Схема установки жаровни

Заключительным этапом является установка жаровни. Согласно схеме установить деталь «Жаровня» (8) в обозначенную область детали «Рама средняя» (4).

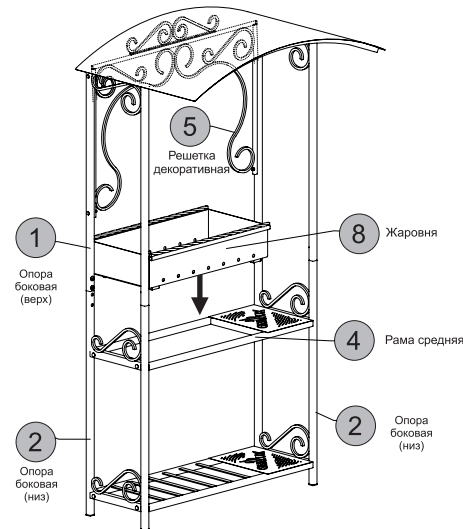

7. Схема установки крыши

Установить согласно схеме деталь «Крыша» (7) с закрепленными на ней деталями «Стяжка» (L). Совместить крепежные отверстия и произвести соединение при помощи обозначенного на схеме крепежа.

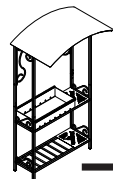
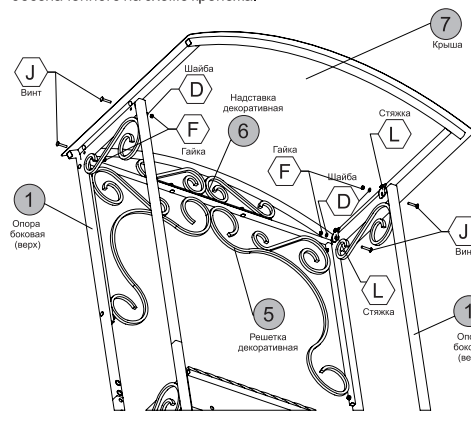

ИНСТРУКЦИЯ ПО ЭКСПЛУАТАЦИИ МАНГАЛА «ROOF GRILL»



Уважаемый покупатель!

Поздравляем Вас с приобретением продукции Grillux. Мы уверены, что наши изделия принесут Вам радость и пользу от использования в домашнем хозяйстве.

Настоящее Руководство по эксплуатации предназначено для ознакомления, для обеспечения правильной и безопасной эксплуатации изделия.

Внимание!

- Производитель не несет ответственности за прямые и косвенные убытки, возникшие при неисполнении или ненадлежащем исполнении правил безопасности и эксплуатации изделия.
- Запрещается пользоваться изделием в алкогольном и наркотическом опьянении.

Общая информация.

Мангал разборный с крышей Roof Grill, изготовлен из прочной высококачественной стали толщиной 2 мм. Конструкция состоит из нескольких частей: полки с установленной жаровней, нижней полочки, приспособленной для угля или дров, а также крыши. Рядом с жаровней предусмотрено специальное место для продуктов или используемой посуды.

Правила эксплуатации.

- Мангал предназначен для эксплуатации на открытом пространстве.
- Не подвергайте устройство резким перепадам температур.
- Перед первым использованием следует прокалить жаровню.
- Для мытья изделия используйте только горячую воду и моющую щетку (но не металлическую!).
- Используйте моющее средство только в том случае, если есть сильные загрязнения.
- После мытья обязательно насухо вытрите изделие.
- Не перегревайте жаровню, не загружайте топлива больше, чем это необходимо.

Правила хранения.

- Хранить в местах, исключающих воздействие прямых солнечных лучей, влаги, пыли, паров кислот и щелочей, агрессивных газов и других вредных примесей, вызывающих коррозию.
- При длительном хранении изделия необходимо убедиться, что его поверхности сухие и обеспечить его защиту от влаги.
- Содержите мангал в чистоте, убирайте золу и уголь, оставшиеся в жаровне и зольном ящике после использования.

Правила пожарной безопасности.

- Запрещается пользоваться мангалом в помещениях и закрытых пространствах.
- Запрещается оставлять без присмотра розожженный мангал.
- Запрещается устанавливать мангал вблизи деревьев и кустарников.
- Не устанавливайте мангал на деревянные или другие горючие поверхности.
- Для предотвращения лесных пожаров, перед установкой мангала необходимо расчистить площадку диаметром не менее 1,5 метров от сухих веток и листьев.
- Не используйте мангал для хранения посторонних предметов.
- Запрещается применять для розжига мангал любые легковоспламеняющиеся и горючие жидкости, за исключением специально предназначенных.
- Будьте предельно осторожны с жидкостью для розжига, не разбрызгивайте, не используйте жидкости больше, чем нужно.
- Угли и зола, остающиеся в мангале после использования, должны быть залиты водой и выгружены в пожаробезопасное место.
- Не сжигайте в жаровне материалы, содержащие в себе пластики, клеи и смолы – пластиковую упаковку, фанеру, ДСП и т.п.
- Не переносите мангал с горящими углями.
- Во избежание ожогов не дотрагивайтесь до раскаленных деталей изделия.
- Не допускайте к мангалу детей, людей с ограниченными возможностями и животных.
- Не используйте мангал не по назначению (для сжигания мусора, для обогрева помещений, теплиц и т.д.).
- Не используйте мангал для сушки одежды, обуви и других предметов.
- Не пользуйтесь мангал в ветреную погоду.
- Не пользуйтесь неисправным мангалом – с прогоревшей жаровней.
- Не вносите самостоятельно изменения в конструкцию, без согласования с предприятием-изготовителем.